

CASAMBI



CARATTERISTICHE

- ◆ CONTROLLO RELÈ CASAMBI
- ◆ Controllo dei carichi non dimmerabili
- ◆ Alimentazione AC o DC: 230 Vac (AC/24V INPUT), 24 Vdc (AC/24V INPUT), 12 Vdc (12V INPUT) (raccomandato SELV)
- ◆ Uscita (RELAY OUT): Relé Normalmente Aperto (N.A., contatto secco), conduce fino a 13 A
- ◆ Comando Locale (PUSH): N° 1 pulsante N.A., programmabile per il controllo dei dispositivi CASAMBI®
- ◆ Telecomando: tramite Bluetooth Low Energy (app mobile CASAMBI®)
- ◆ Adatto all'uso in luoghi asciutti
- ◆ Intervallo di temperatura esteso
- ◆ Test funzionale al 100%

DESCRIZIONE DEL PRODOTTO

MINI-1RL-CASAMBI è un Modulo Relè CASAMBI® a contatto secco Normalmente Aperto (N.A.) per il controllo di carichi non dimmerabili e input senza voltaggio (ad esempio sistemi HVAC, porte automatiche per garage, ecc.). Può essere controllato da remoto via Bluetooth tramite l'app mobile o rete Mesh CASAMBI® o localmente tramite un pulsante N.A. MINI-1RL-CASAMBI può essere alimentato da tre diverse tipi di alimentazione: 230 Vac @50/60 Hz, tensione costante 24 Vdc, oppure con una tensione costante SELV di 12 Vdc ed è adatto ad azionare carichi non dimmerabili come lampade a incandescenza/alogene a tensione di rete, lampade/driver LED, lampade fluorescenti ad alta frequenza, Trasformatori elettronici/avvolti in filo o motori. Il modulo relè può fornire una corrente di uscita fino a 13 A (dipendente dal carico connesso) e dispone delle seguenti protezioni: sovratensione permanente di linea (fusibile non sostituibile), sovratensione da sovratensione da sovratensione di linea, sovratemperatura.

Attraverso l'applicazione mobile CASAMBI® e smartphone/tablet dotati di tecnologia Bluetooth, è possibile selezionare tramite Fixtures il comportamento preferito del dispositivo. L'applicazione mobile CASAMBI® può essere scaricata gratuitamente dall'Apple APP Store e dal Google Play Store.

→ Per il manuale aggiornato, visita il sito web www.dalcnet.com o scansiona il QR-code sulla serigrafia del prodotto.

→ Per il corretto funzionamento dell'app mobile CASAMBI®, visita il forum sul sito web di Casambi:

<https://support.casambi.com/support/home>



CODICE PRODOTTO

CODICE	ALIMENTAZIONE	USCITA RELÈ	COMANDO LOCALE	CONFIGURAZIONE APP.
MINI-1RL-CASAMBI	230 Vac @50/60Hz, 24 Vdc o 12Vdc	1 x 13 A ¹	N°1 N.O. Pulsante	App mobile CASAMBI®

Tabella 1: Codice prodotto

TUTELE

La tabella seguente mostra i tipi di protezione/rilevamento di ingresso e uscita presenti sul dispositivo.

ACRONIMO	DESCRIZIONE	TERMINAL	PRESENTE
S-OVP	Surge Over-voltage Protection - Protezione contro sovratensione ²	AC/24V INPUT (L+)	✓
IFP	Input Fuse Protection - Protezione del fusibile di ingresso ²	AC/24V INPUT (L+), 12V INPUT (+)	✓
OTP	Over Temperature Protection - Protezione da sovratemperatura ²	Interno	✓

Tabella 2: Caratteristiche di protezione e rilevamento

STANDARD DI RIFERIMENTO

STANDARD	TITOLO
EN 60669-2-1:2022	Switches for household and similar fixed electrical installations - Part 2-1: Particular requirements - Electronic control devices
EN 61000-3-2	Electromagnetic compatibility (EMC) - Part 3-2: Limits - Limits for harmonic current emissions (equipment input current ≤16 A per phase)
EN 61000-3-3	Electromagnetic compatibility (EMC) - Part 3-3: Limits - Limitation of voltage changes, voltage fluctuations and flicker in public low-voltage supply systems, for equipment with rated current ≤16 A per phase and not subject to conditional connection
EN 300328	Wideband transmission systems - Data transmission equipment operating in the 2,4 GHz band - Harmonised Standard for access to radio spectrum
EN 301489-1	Electromagnetic Compatibility (EMC) standard for radio equipment and services; Part 1: Common technical requirements; Harmonised Standard for ElectroMagnetic Compatibility
EN 301489-17	Electromagnetic Compatibility (EMC) standard for radio equipment and services; Part 17: Specific conditions for Broadband Data Transmission Systems; Harmonised Standard for ElectroMagnetic Compatibility
EN 300328	Wideband transmission systems; Data transmission equipment operating in the 2,4 GHz band; Harmonised Standard for access to radio spectrum

Tabella 3: Standard di riferimento

¹ La corrente massima di uscita dipende dalle condizioni operative, dal carico collegato e dalla temperatura ambiente del sistema. Per la configurazione corretta, si verifica la potenza massima che può essere erogata nel §Specifiche tecniche e §Caratterizzazione termica sezioni.

² Le protezioni si riferiscono alla logica di controllo della tavola.

SPECIFICHE TECNICHE

Descrizione	Acronim o	Valori			Unità di misura	Nota
		Min		Max		
INGRESSI DELL'ALIMENTATORE (INGRESSO AC/24V, INGRESSO 12V)						
	-	INGRESSO AC	INGRESSO 24V	INGRESSO 12V	-	-
Tensione nom. di alimentazione AC	V _{AC_IN}	110÷240 ³	-	-	Vac	-
Tensione nom. di alimentazione DC	V _{DC_IN}	-	24 ³	12 ⁴	Vdc	-
Intervallo di tensione AC	V _{AC_RNG}	99÷264	-	-	Vac	-
Intervallo di tensione DC	V _{DC_RNG}	-	10,8÷13,2	21,6÷26,4	Vdc	-
Frequenza di rete AC	f _{MAINS}	50/60	-	-	Hz	-
Corrente di ingresso	I _{IN}	20 ≤	30 ≤	≤ 45	mA	-
Assorbimento di energia	P _{IN}	≤ 0,85	≤ 0,85	≤ 0,75	W	-
Assorbimento di potenza di riserva	P _{IN_STBY}	< 0,25	< 0,25	< 0,20	W	-
Efficienza a pieno carico	E _{FF}	> 95			%	-
USCITA (RELÈ)						
Tipo di carico	L _{TYPE}	Lampada a incandescenza o alogena, LED e driver LED, lampada fluorescente ad alta frequenza, trasformatore, motore (CosΦ > 0.4)			-	-
Corrente di carico (massimo)	I _L	Motore	LED, lampada HF, Transf.	Lampada di rete	A	-
		3	6	13		
Tipo di uscita del relè	R _{LY_OUT}	Contatti a secco (N.O. Relay)			-	-
Corrente di spunto sul relè (max)	I _{L_IR}	-	-	120	A	Per 20 ms
Tensione di uscita del relè (max)	V _{L_AC}	-	-	240	Vac	-
	V _{L_DC}	-	-	24	Vdc	-
BLUETOOTH (modulo BLE SoC CASAMBI)						
Frequenze operative	f _{OP}	2402	÷	2483	MHz	BLE SoC CASAMBI®
Potenza massima emessa	P _{BT-max}	7			dBm	Trasmissione via Bluetooth
Versione Bluetooth	BT _{VER}	BLE 4.0/5.0, BT mesh			-	Bluetooth a bassa energia (BLE)
Protocollo di comunicazione	CP	CASAMBI			-	-
AMBIENTE						
Temperatura di Conservazione	T _{STORE}	-40	÷	+60	°C	Valori minimi definiti dal progetto
Temperatura ambiente di lavoro	T _A	-20	÷	+50	°C	Dipendente dalla ventilazione
Punto di temperatura massima @Tc	T _C	-	-	+75	°C	-
Tipo di ambiente di lavoro	ENV _{TYPE}	Ambiente asciutto			-	-
Umidità relativa di lavoro	RH	0	÷	80	%	Non condensare
Tipo di connettore	C _{TYPE}	Morsetti a vite			-	Coppia massima: 4 lb*in / 0,5 Nm
Sezione cablaggio	WS _{SOLID}	0.05	÷	3.3	mm ²	Definiti da progetto
	WS _{STRAND}	30	÷	12	AWG	
Lunghezza della striscia	WS _{STRIP}	6.5			mm	-
Classe di protezione	IP _{CODE}	IP20			-	-
Materiale della custodia	M _{CASE}	PC/ABS			-	Polycarbonato/ABS
Unità di imballaggio	UP	1			PCS	-
Dimensioni	-	L	A	P		
	MD	44	57	25	mm	Caso
	PD	56	68	35	mm	Confezione
Peso	W	50			g	Compreso il packaging

Tabella 4: Specifiche tecniche

POSIZIONAMENTO DEL PUNTO Tc

La figura seguente mostra la posizione del punto di temperatura massima (punto T_c, evidenziato in rosso) raggiunto dall'elettronica all'interno dell'involucro per lo standard CE, situati sul lato anteriore (Alto).

³ Sul terminale "AC(24V) INPUT".

⁴ Su un terminale dedicato "12V INPUT". Alimentatore SELV raccomandato.



Figura 1: Posizione del punto Tc

INSTALLAZIONE

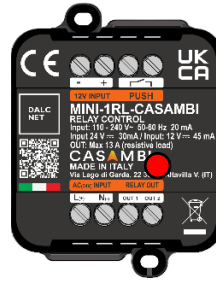

ATTENZIONE! L'installazione e la manutenzione devono sempre essere effettuate in assenza di tensione.

Prima di procedere con il collegamento del dispositivo all'alimentatore, assicurati che la tensione della fonte di alimentazione sia disconnessa dal sistema.



Il dispositivo dovrebbe essere collegato e installato solo da personale qualificato. Devono essere rispettati tutte le normative, la legislazione, gli standard e i codici edilizi applicabili. Un'installazione errata del dispositivo può causare danni irreparabili al dispositivo e ai carichi collegati.

I paragrafi seguenti mostrano gli schemi di cablaggio del dimmer al controllo locale, al carico e alla tensione di alimentazione. Si consiglia di seguire questi passaggi per installare il prodotto in sicurezza:

1. **Sicurezza prima di tutto:** assicurati che l'alimentazione AC o DC sia scollegata prima di iniziare l'installazione.
2. **Collegamenti elettrici:** collega i fili elettrici ai terminali del dispositivo seguendo le istruzioni successive.
 - a. **Cablaggio del carico:** collega il carico ai terminali "RELAY OUT" (non serve rispettare la polarità).
 - b. **Cablaggio comando locale:** collega i fili dei pulsanti al terminale "PUSH", etichettato con il simbolo .
 - c. **Cablaggio dell'alimentatore:** collega la rete elettrica o quella DC a seconda del tipo di alimentazione:
 - **Tensione di rete:** collegare la Fase al terminale "L(+)" e il Neutro al terminale "N(-)", etichettati come "AC(24V) INPUT";
 - **24 VDC:** collega il positivo (+24 Vdc) al terminale "L(+)" e il negativo (GND) al terminale "N(-)", etichettati come "AC(24V) INPUT";
 - **12 VDC:** collega il positivo (+12 Vdc) al terminale "+" e il negativo (GND) al terminale "-", etichettati come "12V INPUT".
3. **Controlla le connessioni:** verifica che tutte le connessioni siano ben fissate e che non ci siano fili esposti.
4. **Controllo finale:** collega la tensione di alimentazione per accendere il dispositivo. Segui le istruzioni di accoppiamento fornite dall'app CASAMBI® ed effettua un test per assicurarti che il dispositivo funzioni correttamente.

SCHEMI DI CABLAGGIO



MINI-1RL-CASAMBI può essere alimentata a tensione di rete 230 Vac @50/60Hz o da un alimentatore a tensione costante a 24 Vdc o 12Vdc. Una volta che carico e controllo locale sono cablati, collegare l'alimentatore rispettando le convenzioni di polarità ai terminali "AC(24V) INPUT" o "12V INPUT".

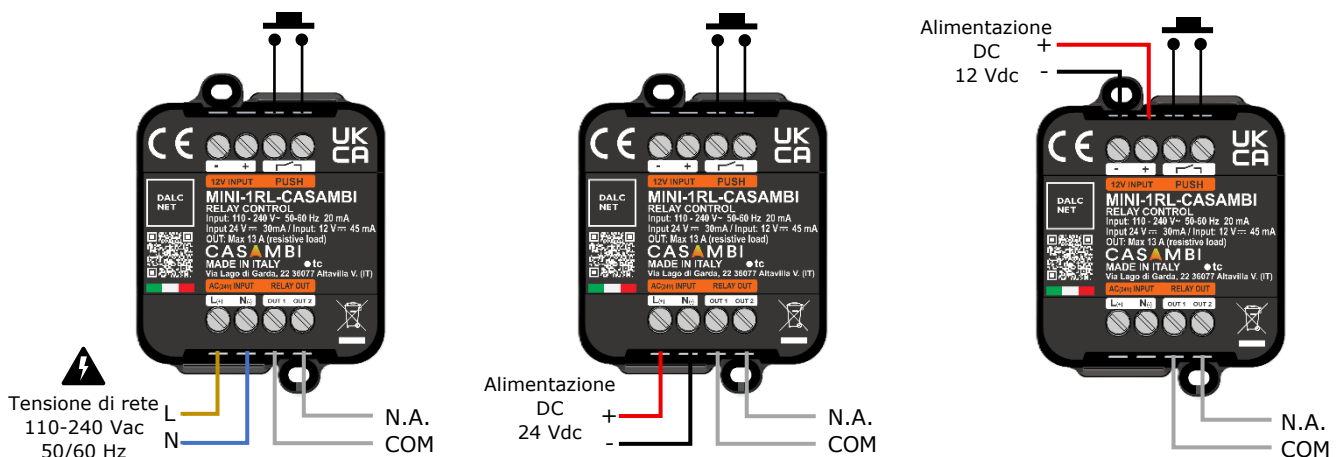

50/60 Hz

Figura 2: Cablaggio alimentazione VAC

Figura 3: Cablaggio alimentazione 24 VDC

Figura 4: Cablaggio alimentazione 12 VDC

CABLAGGIO DEL CARICO

Le figure seguenti mostrano lo schema di cablaggio richiesto per il tipo di carico necessario.



Figura 5: Cablaggio carico AC



Figura 6: Cablaggio carico DC



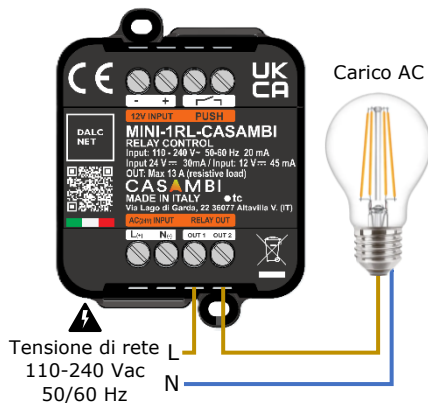

Figura 7: Cablaggio a contatto secco

CABLAGGIO DEL COMANDO LOCALE

MINI-1RL-CASAMBI può essere controllato tramite comando locale con un pulsante Normalmente Aperto (N.A.) o un contatto secco senza tensione collegato al terminale PUSH. Non devono essere applicati altri segnali in tensione o parti sotto tensione al terminale PUSH.

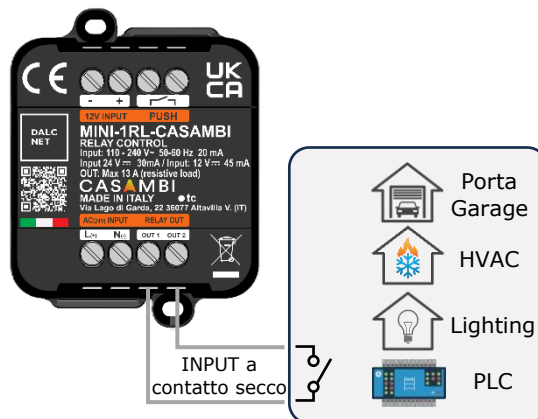
 Per collegare il MINI-1RL-CASAMBI al comando locale, basta collegare i pulsanti ai terminali INPUT. L'immagine seguente mostra il diagramma di connessione indicato per brevi distanze (<100 m).



Figura 8: Diagramma di connessione a comandi locali

CONTROLLO REMOTO: CASAMBI®

CASAMBI® è un sistema di controllo dell'illuminazione basato sulla tecnologia Bluetooth Low Energy (BLE). Questa tecnologia consente la creazione di reti di illuminazione wireless personalizzate e flessibili che possono essere facilmente configurate e controllate tramite smartphone o tablet Android/iOS.

MAPPATURA DEI PROFILI: FIXTURE

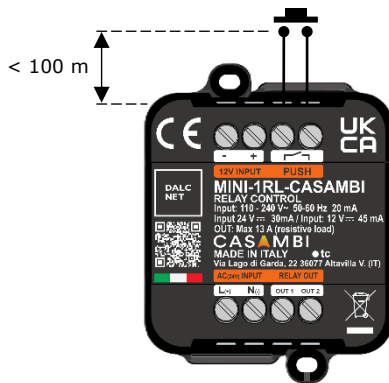
MINI-1RL-CASAMBI supporta i seguenti profili (Fixture, selezionabili dall'app mobile CASAMBI®) che forniscono differenti comportamenti del dispositivo.

# ID PROFILO	NOME	DESCRIZIONE
36028 (Predefinito)	RELAY ON/OFF	Controllo a relè tramite interruttore virtuale Interruttore virtuale (toggle) per controllare l'uscita del relè. Toccando l'icona 'Tutte le lampade', o toccando/scorrendo l'icona del profilo, MODIFICA lo stato del relè. L'ingresso a pulsante (nella scheda "Interruttori" nell'app mobile CASAMBI) può essere usato per controllare altri dispositivi CASAMBI nella rete, senza influenzare lo stato dell'uscita del relè.
36030	RELAY PRESS	Controllo tramite relè tramite pulsante L'uscita del relè può essere controllata tramite l'ingresso a pulsante (terminale "PUSH"). Quando il pulsante viene rilasciato, il relè si spegne immediatamente. Toccando l'icona 'Tutte le lampade', o toccando/scorrendo l'icona del profilo, NON influisce sullo stato dell'uscita del relè.
36031	RELAY PUSH 1s	Controllo temporizzato tramite pulsante (1s) L'uscita del relè può essere controllata tramite l'ingresso a pulsante (tramite terminale "PUSH"). Quando si preme il pulsante, il relè si attiva per 1 secondo. Toccando l'icona 'Tutte le lampade', o toccando/scorrendo l'icona del profilo, NON influisce sullo stato dell'uscita del relè.
41609	Push Button	Ingresso a pulsante Il modulo può essere utilizzato esclusivamente come ingresso a pulsante (senza controllo dello stato dell'uscita del relè), collegando un pulsante N.O. al terminale "PUSH". L'elemento pulsante appare nella scheda "Interruttori" nell'app mobile CASAMBI.
18498	Presence Sensor	Sensore di Presenza Il modulo può essere utilizzato esclusivamente come Sensore di Presenza (senza controllo dello stato dell'uscita del relè), collegando un sensore di movimento tradizionale (a contatto pulito) al terminale "PUSH" per comportarsi come un sensore di presenza CASAMBI. L'elemento sensore appare nella scheda "Sensori" nell'app mobile di CASAMBI.

Tabella 5: Elenco profili

CARATTERIZZAZIONE TERMICA



Figura 9: Finestra di temperatura operativa

La Figura 9 mostra i valori massimi della corrente di uscita che possono essere forniti dal MINI-1RL-CASAMBI in funzione della temperatura di esercizio⁵ (o temperatura ambiente, T_A) dell'operazione, riassunta di seguito:

- ◆ T_A = (-20 ÷ +50) °C ⇨ I_{OUT} MAINS ≤ 13 A
- ◆ T_A = (-20 ÷ +50) °C ⇨ I_{OUT} LED,HF,Transf. ≤ 6 A
- ◆ T_A = (-20 ÷ +50) °C ⇨ I_{OUT} MOTOR ≤ 3 A

Questi valori massimi di corrente (totale) possono essere applicati solo in condizioni di ventilazione adeguate.

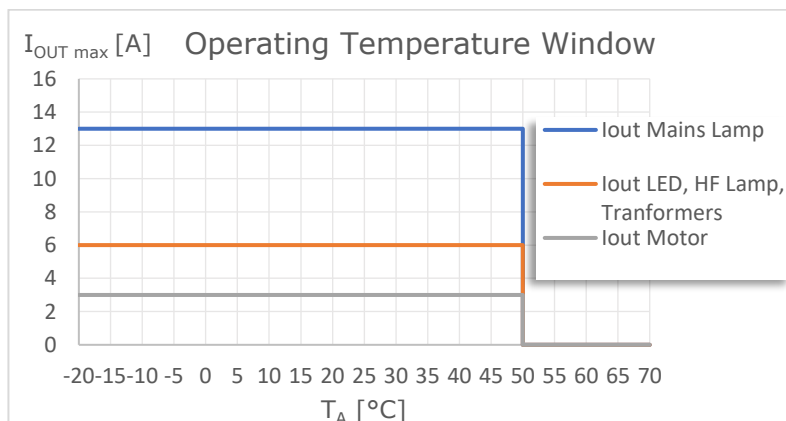
⁵ Se il prodotto è installato all'interno di un quadro elettrico e/o di una scatola di derivazione, T_A si riferisce alla temperatura all'interno del quadro/scatola.

DIMENSIONI MECCANICHE

Figura 10 dettaglia le misure meccaniche e le dimensioni complessive [mm] della scocca esterna.



Figura 10: Dimensioni meccaniche

NOTE TECNICHE

INSTALLAZIONE

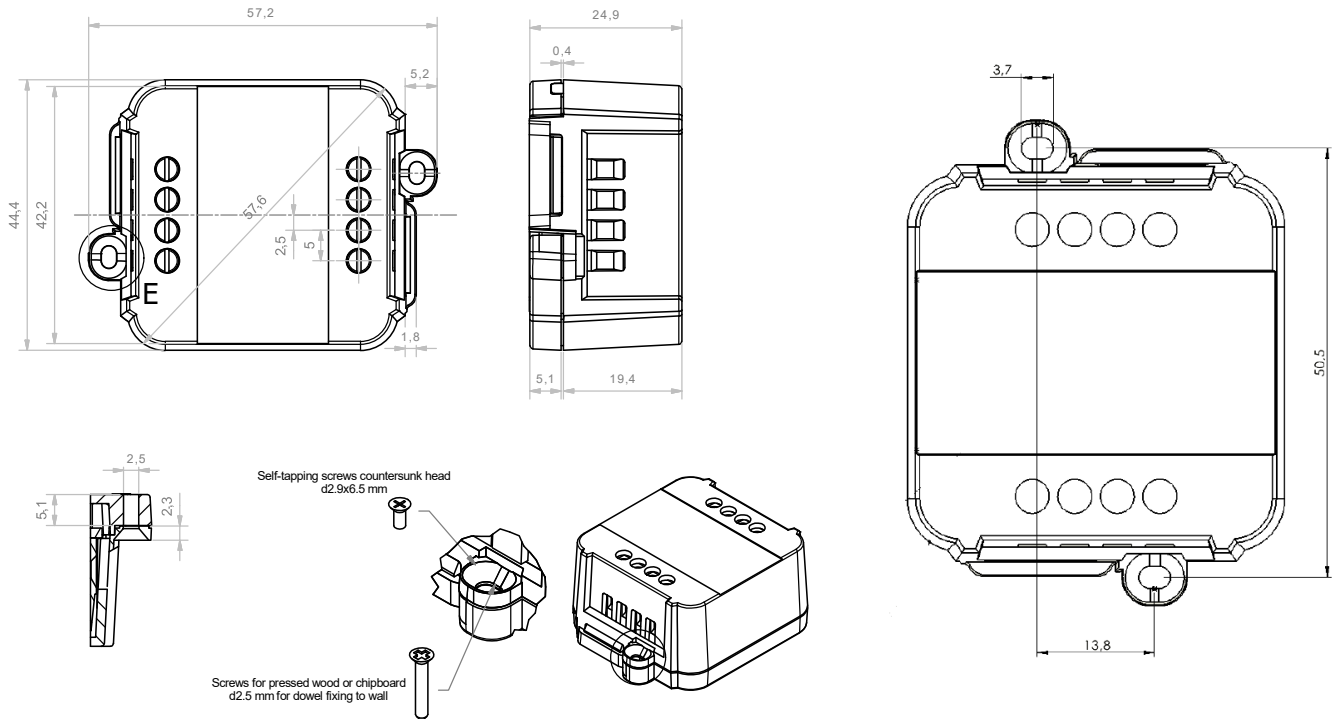

ATTENZIONE! L'installazione e la manutenzione devono sempre essere effettuate in assenza di tensione DC.

Prima di procedere con l'installazione, la regolazione e il collegamento del dispositivo all'alimentatore, assicurati che la tensione sia scollegata dal sistema.



Il dispositivo dovrebbe essere collegato e installato solo da personale qualificato. Devono essere rispettate tutte le normative, la legislazione, gli standard e i codici edilizi vigenti nei rispettivi paesi. Un'installazione errata del dispositivo può causare danni irreparabili al dispositivo e ai carichi collegati.

La manutenzione deve essere effettuata solo da personale qualificato in conformità con le normative vigenti.

Il prodotto deve essere installato all'interno di un quadro elettrico e/o di una scatola di derivazione protetta da sovratensioni/sovratensioni.

Il prodotto è adatto all'uso in luoghi asciutti, lontano da fonti di umidità. L'installazione e l'uso devono avvenire in un ambiente asciutto.

L'alimentatore esterno deve essere protetto. Il prodotto, in particolare l'alimentatore del carico, deve essere protetto da un interruttore automatico di dimensioni adeguate con protezione contro le sovracorrente.

Tieni separati i circuiti a 230 Vac (LV) e i circuiti non SELV dalla sicurezza SELV per circuiti a bassa tensione e da eventuali connessioni di prodotto. È severamente vietato collegare, per qualsiasi motivo, direttamente o indirettamente, la tensione di rete di 230 V V al PUSH e/o ai terminali INPUT a 12V del prodotto.

Il prodotto deve essere installato in posizione verticale o orizzontale, cioè con la piastra frontale/l'etichetta/il coperchio superiore rivolto verso l'alto o verticalmente. Non sono ammessi altri ruoli. La posizione inferiore, cioè con la placca/etichetta/copertura superiore rivolta verso il basso, non è permessa.

Durante l'installazione, si raccomanda di riservare uno spazio adeguato intorno al dispositivo per facilitarne l'accessibilità in caso di future manutenzioni.



L'uso in ambienti termicamente difficili può limitare la potenza di uscita del prodotto.

Per i dispositivi incorporati all'interno delle luminarie, l'intervallo di temperatura ambiente TA è una linea guida da osservare attentamente per l'ambiente operativo ottimale. Tuttavia, l'integrazione del dispositivo all'interno dell'illuminante deve sempre garantire una corretta gestione termica (ad esempio corretto montaggio del dispositivo, ventilazione adeguata, ecc.) affinché la temperatura al punto TC non superi il suo limite massimo in nessuna circostanza. Il corretto funzionamento e la durata sono garantiti solo se la temperatura massima del punto TC non viene superata nelle condizioni di utilizzo.

ALIMENTAZIONE E CARICO



Il dispositivo deve essere alimentato con alimentazione di rete a 230 Vac, alimentazione a 24Vdc o alimentatori SELV da 12Vdc con corrente limitata a tensione costante, protezione dai cortocircuiti e potenza adeguatamente dimensionata secondo le specifiche indicate nella scheda tecnica del prodotto. Non sono permessi altri tipi di potere.

Se si utilizza la stessa fonte di alimentazione sia per il prodotto che per il carico, dimensiona l'alimentatore rispetto al carico collegato al prodotto. Se l'alimentatore è sovradimensionato rispetto alla corrente massima assorbita, inserisci un protettore per sovracorrente tra l'alimentatore e il dispositivo.

Collegarsi a un alimentatore inadeguato può far funzionare il dispositivo al di fuori dei limiti di progettazione specificati, annullando la garanzia.

Nel caso di alimentatori dotati di terminali di terra, è obbligatorio collegare TUTTI i punti di terra di protezione (PE= Terra di Protezione) a un sistema di messa a terra all'avanguardia e certificato.

I cavi di alimentazione del dispositivo devono essere dimensionati correttamente e devono essere isolati da qualsiasi cablaggio di tensione non SELV.

Nel caso di una fonte di alimentazione DC, si raccomanda di non superare i 10 m di connessione tra la sorgente di alimentazione e il prodotto. Usa cavi doppi isolati. Se vuoi utilizzare cavi di collegamento tra la fonte di alimentazione DC e il prodotto più lunghi di 10 m, l'installatore deve assicurarsi che il sistema funzioni correttamente. In ogni caso, la connessione tra l'alimentazione DC e il prodotto non deve superare i 30 m.

Il produttore raccomanda di garantire una corrente di fuga cumulativa inferiore a 3,5 mA sul circuito di controllo.



Il dispositivo è stato progettato per funzionare solo con lampade alogene a incandescenza o di rete, lampade LED, driver LED, lampade fluorescenti ad alta frequenza, trasformatori elettronici o avvolti a filo e carichi di motori (con $\text{Cos}\Phi > 0,4$). Collegare e alimentare carichi non adatti può far sì che il dispositivo funzioni al di fuori dei limiti di progettazione specificati, annullando la garanzia. In generale, le condizioni operative del dispositivo non dovrebbero mai superare le specifiche indicate in questa scheda tecnica del prodotto.

Si raccomanda che i cavi di collegamento tra il prodotto e il modulo LED siano lunghi meno di 3 m. I cavi devono essere dimensionati correttamente e isolati da qualsiasi cablaggio o parte non SELV. Si consiglia l'uso di cavi doppiamente isolati. Se si desiderano utilizzare cavi di collegamento tra il prodotto e il modulo LED per più di 3 m, l'installatore deve assicurarsi che il sistema funzioni correttamente. In ogni caso, la connessione tra il prodotto e il modulo LED non deve superare i 30 m.

Non è consentito collegare diversi tipi di carichi nello stesso canale di uscita.

COMANDO LOCALE



La lunghezza dei cavi di collegamento tra il controllo locale (pulsante N.O. o altro) e il prodotto deve essere inferiore a 100 m. I cavi devono essere dimensionati correttamente. A seconda della connessione utilizzata, devono essere isolati da qualsiasi cablaggio o parte non SELV viva. Si raccomanda l'uso di cavi doppio isolati, se ritenuto opportuno, anche schermati.

Tutti i dispositivi e i segnali di controllo collegati a comandi locali con il simbolo  , non devono fornire alcun tipo di tensione.

AVVERTENZE BLUETOOTH A BASSO CONSUMO (BLE) E NOTE SULL'APP MOBILE

-  L'antenna BLE si trova all'interno del dispositivo, sul lato destro vicino alla parte superiore della custodia.
- Il BLE ha tipicamente una portata di circa 10-50 metri, a seconda dell'ambiente e degli ostacoli. Assicurati che i tuoi dispositivi rientrino in questo intervallo per una comunicazione affidabile.
- Muri, pavimenti e altre barriere fisiche possono ridurre significativamente la portata effettiva e la potenza del segnale dei dispositivi BLE. Posiziona i dispositivi per minimizzare questi ostacoli.
- Altri dispositivi elettronici, specialmente quelli che operano sulla frequenza a 2,4 GHz (come i router Wi-Fi), possono interferire con i segnali BLE. Tieni i dispositivi BLE lontani da tali fonti di interferenza.
- Assicurati che tutti i dispositivi nella tua rete BLE siano compatibili tra loro e supportino la stessa versione BLE. Le incompatibilità possono portare a problemi di comunicazione.
- BLE è progettato per un basso consumo energetico, ma la durata della batteria dei tuoi dispositivi di controllo (smartphone o tablet) può comunque essere influenzata da fattori come la frequenza di trasmissione e il volume dei dati. Monitora e gestisci le impostazioni di alimentazione per ottimizzare la durata della batteria.
- La tecnologia BLE funziona in modo ottimale con materiali non metallici. Pertanto, non è consigliato circondare il dispositivo con oggetti metallici o superfici riflettenti quando si utilizza la comunicazione BLE.
- Per una comunicazione affidabile, assicurati che la superficie superiore non sia coperta o che sia priva di oggetti metallici, cablaggi o altri dispositivi elettronici. Qualsiasi impedimento potrebbe influire sulla qualità della comunicazione.



Per garantire le migliori prestazioni e il pieno utilizzo delle funzioni, assicurati di scaricare sul tuo dispositivo l'ultima versione dell'app mobile CASAMBI®.

Ogni volta che l'app mobile CASAMBI® richiede un aggiornamento del profilo installato nei dimmer LED, segui le istruzioni per farlo. Questo ti permette di rimanere sempre aggiornato e di beneficiare delle nuove funzioni rilasciate.



I test di funzionalità vengono effettuati su tutti i dimmer per garantire il corretto funzionamento. Nel caso in cui il dispositivo sia ancora accoppiato alla "Dalcnet network", ti viene chiesto di disaccoppiarlo seguendo le istruzioni sull'app mobile CASAMBI® e nella sezione §Disaccoppiamento del dispositivo dalla rete CASAMBI®.

NOTE LEGALI

TERMINI DI UTILIZZO

-  Dalcnet Srl (d'ora in poi denominata "la Società") si riserva il diritto di apportare modifiche a questo dispositivo, in tutto o in parte, senza preavviso al cliente. Tali modifiche possono influenzare aspetti tecnici, funzionalità, design o qualsiasi altro elemento del dispositivo. L'azienda non è tenuta a notificarti tali cambiamenti e che il tuo uso continuo del dispositivo costituirà la tua accettazione delle modifiche.
- L'azienda si impegna a garantire che eventuali modifiche non compromettano la funzionalità essenziale del dispositivo e che siano conformi alle leggi e regolamenti applicabili. In caso di cambiamenti sostanziali, l'azienda si impegna a fornire informazioni chiare e tempestive a riguardo.
- Si consiglia al cliente di consultare periodicamente il sito [web www.dalcnet.com](http://www.dalcnet.com) o altre fonti ufficiali per verificare eventuali aggiornamenti o modifiche al dispositivo.

SIMBOLOGIE

	Tutti i prodotti sono prodotti in conformità con le Direttive Europee, come riportato nella Dichiarazione di Conformità dell'UE.
	Tutti i prodotti sono prodotti in conformità con le normative britanniche e conformi ai requisiti britannici di sicurezza, salute e ambiente per i prodotti venduti nel Regno Unito, come riportato nel UK Conformity Assessed.
	Il prodotto descritto in questa scheda tecnica al termine della sua vita utile è classificato come rifiuto proveniente da apparecchiature elettroniche e non può essere smaltito come rifiuti solidi municipali non selezionati. Attenzione! Lo smaltimento errato del prodotto può causare gravi danni all'ambiente e alla salute umana. Per uno smaltimento corretto, informarsi sui metodi di raccolta e trattamento forniti dalle autorità locali.

CASAMBI



CASAMBI® è l'applicazione ufficiale attraverso la quale è possibile configurare, oltre alle funzioni del MINI-1RL-CASAMBI, anche tutti i diversi prodotti CASAMBI® dotati di tecnologia BLE.

L'app mobile CASAMBI® può essere scaricata gratuitamente dall'App Store di Apple e dal Google Play Store.



IMPOSTAZIONI DEL DISPOSITIVO

ASSOCIAZIONE DEL DISPOSITIVO ALLA RETE CASAMBI®

La prima volta che si accende un MINI-1RL-CASAMBI dispositivo, apparirà nella sezione "Trovato un nuovo dispositivo" con il profilo predefinito precaricato. Eseguire la seguente procedura per associare il dispositivo a CASAMBI® Rete.

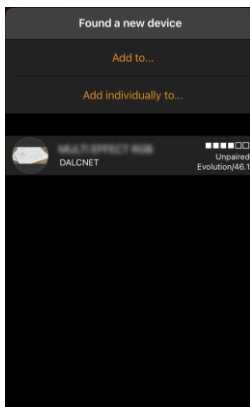

1. Apri l'app mobile CASAMBI® e accendi il dispositivo. Apparirà il dispositivo da accoppiare.
2. Seleziona "Aggiungi a..." per aprire l'elenco delle reti disponibili.

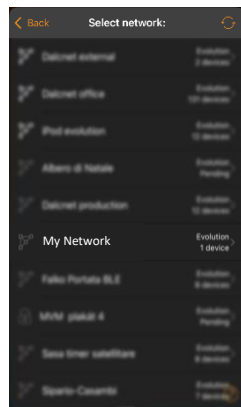

3. Seleziona la rete a cui associare il dispositivo.

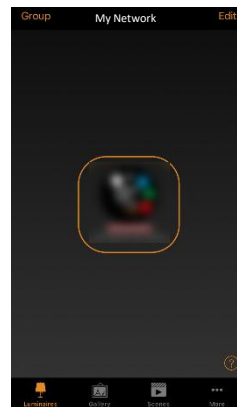

4. Una volta inserito il dispositivo nella Rete, verrà caricato il profilo predefinito.

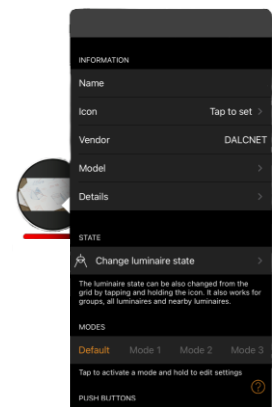

5. Tocca due volte l'icona del profilo per mostrare la configurazione del dispositivo.

DISACCOUPIAMENTO DEL DISPOSITIVO DALLA RETE CASAMBI®

Se MINI-1RL-CASAMBI è già connesso a una rete nota e/o si desidera associarla a una nuova rete, è necessario prima disaccoppiare il dispositivo dalla rete corrente: toccare l'icona del dispositivo da *Dispositivi nelle vicinanze*, selezionare *Disaccoppia* e confermare. Verrà avviato il processo di disaccoppiamento. Dopo l'annullamento dell'associazione, il dispositivo può essere associato a una nuova rete seguendo le istruzioni nella sezione precedente.

Per disaccoppiare un dispositivo connesso a una rete sconosciuta (per la quale non disponi delle credenziali), segui questi passaggi:

1. Tocca l'icona del dispositivo dalla sezione *Dispositivi nelle vicinanze*, seleziona *Disaccoppia* e conferma.
2. Durante il processo di disaccoppiamento, spegnere l'alimentatore collegato al MINI-1RL-CASAMBI.
3. Attendere 1-2 secondi, quindi riaccendere l'alimentatore.
4. Nella sezione *Dispositivi nelle vicinanze*, il dispositivo verrà visualizzato come non associato.

NOTA: se l'alimentazione venisse spenta e riaccesa rapidamente, il disaccoppiamento potrebbe non essere eseguito correttamente. Ripetere la procedura lasciando trascorrere altri 1 o 2 secondi tra il momento in cui si spegne e si riaccende l'alimentatore.

Un altro metodo per disaccoppiare il dispositivo da una rete sconosciuta può essere eseguito utilizzando un pulsante NA collegato al terminale "PUSH" del MINI-1RL-CASAMBI, seguendo i passaggi successivi:

1. Tocca l'icona del dispositivo dalla sezione *Dispositivi nelle vicinanze*, seleziona *Disaccoppia* e conferma.
2. Durante il processo di disaccoppiamento, premere rapidamente il pulsante NO.
3. Dopo un po', nella sezione *Dispositivi nelle vicinanze* il dispositivo verrà mostrato come non accoppiato.

CAMBIO PROFILO SUL DISPOSITIVO ASSOCIATO

Una volta verificati i dati tecnici del carico da collegare al dispositivo, è possibile configurare i parametri di data e ora per il profilo selezionato caricando il Fixture sul controllore. Per modificare l'Attrezzatura sul MINI-1RL-CASAMBI, attenersi alla seguente procedura.



1. Accendi il dispositivo e apri l'app mobile CASAMBI®.
2. Seleziona *Dispositivi nelle vicinanze*.

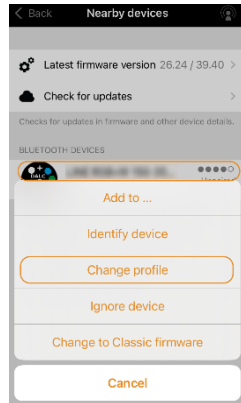

3. Tocca l'icona del dispositivo, quindi tocca *Disaccoppia*.
4. In secondo luogo, tocca l'icona del dispositivo, quindi tocca *Cambia profilo*.

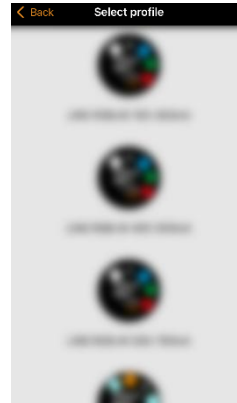

5. Selezionare il profilo desiderato (fare riferimento a Tabella 5).

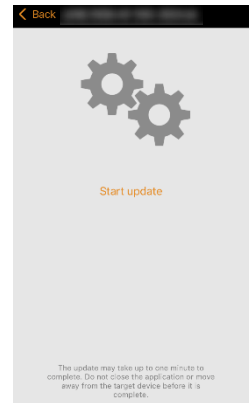

6. Tocca *Avvia aggiornamento*.

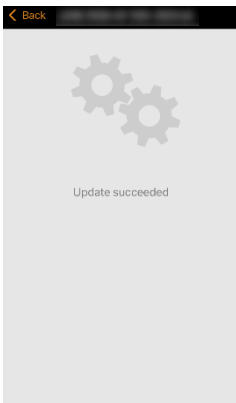

7. Attendi che il profilo venga caricato correttamente.
8. Torna a *Dispositivi nelle vicinanze* e seleziona *Aggiungi a "Nome rete"* per eseguire l'associazione sulla rete precedente.

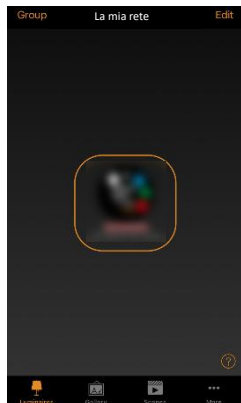

9. Una volta aggiunto il dispositivo alla Rete, torna alla scheda *Apparecchi* e fai doppio tap sull'icona del profilo per visualizzare la configurazione del dispositivo.

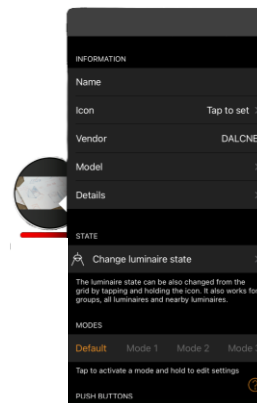

10. Tieni premuto tocca l'icona del profilo per mostrare le impostazioni del profilo.



11. All'interno della configurazione della Fixture, lo stato del relè può essere personalizzato tramite il commutatore o pulsante fornito (dipende dalla Fixture selezionata).